

Mogelijke storingsorzaken

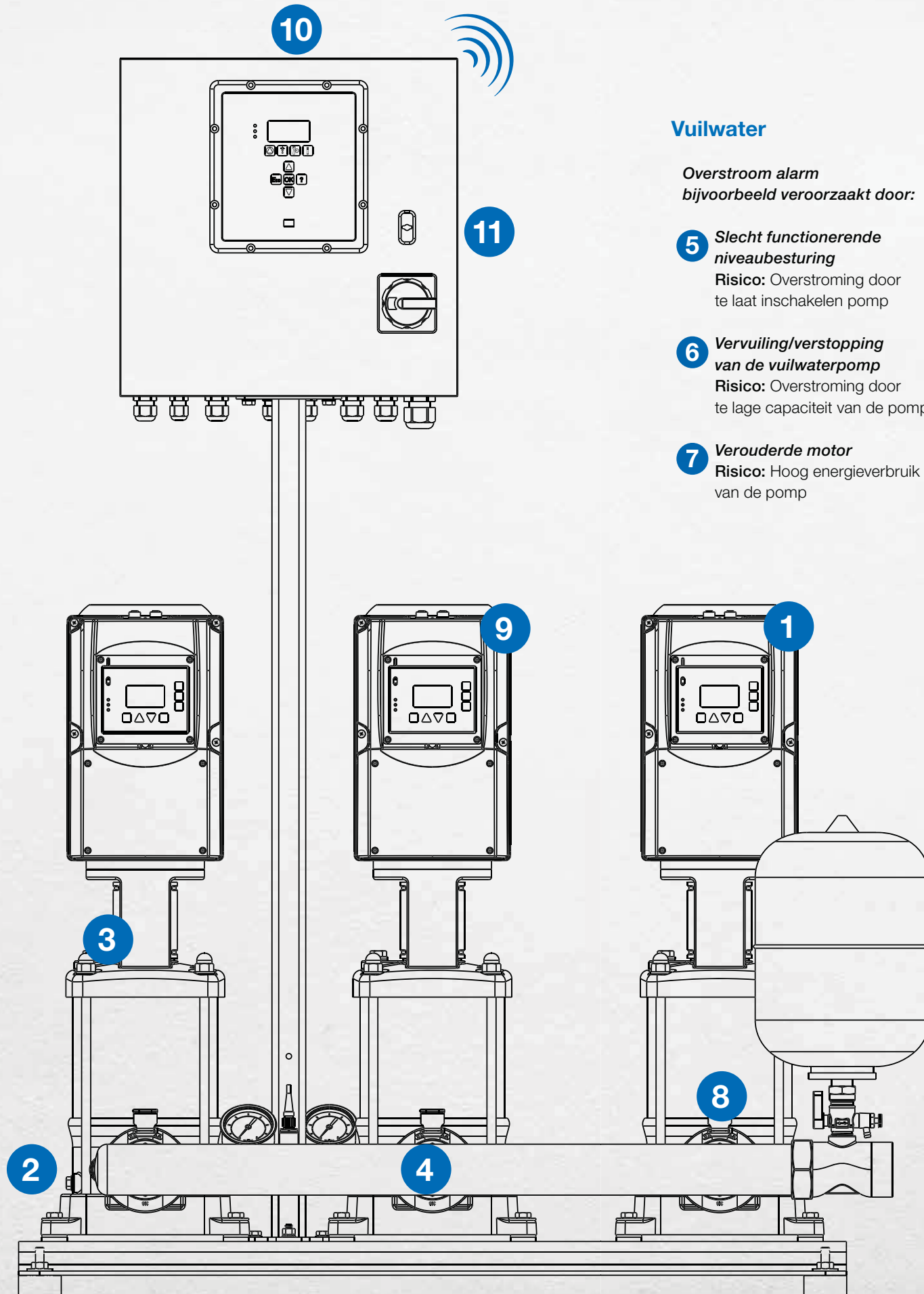

Schoonwater

- 1** *Te hoge motor temperatuur*
Risico: Uitval pomp door oververhitting
- 2** *Wegvallen waterdruk (NUTS)*
Risico: (Tijdelijk) geen water, installatie moet opnieuw opstarten
- 3** *Lekkage**
Risico: Schade aan gebouw en mogelijke kortsluiting door water in de technische ruimte
- 4** *Keerklap defect*
Risico: Onnodig energieverbruik door rondpompen van water in de installatie

* I.c.m. optionele extra sensor

Vuilwater

Overstroom alarm bijvoorbeeld veroorzaakt door:

- 5** *Slecht functionerende niveaubesturing*
Risico: Overstroming door te laat inschakelen pomp
- 6** *Vervuiling/verstopping van de vuilwaterpomp*
Risico: Overstroming door te lage capaciteit van de pomp
- 7** *Verouderde motor*
Risico: Hoog energieverbruik en uitval van de pomp

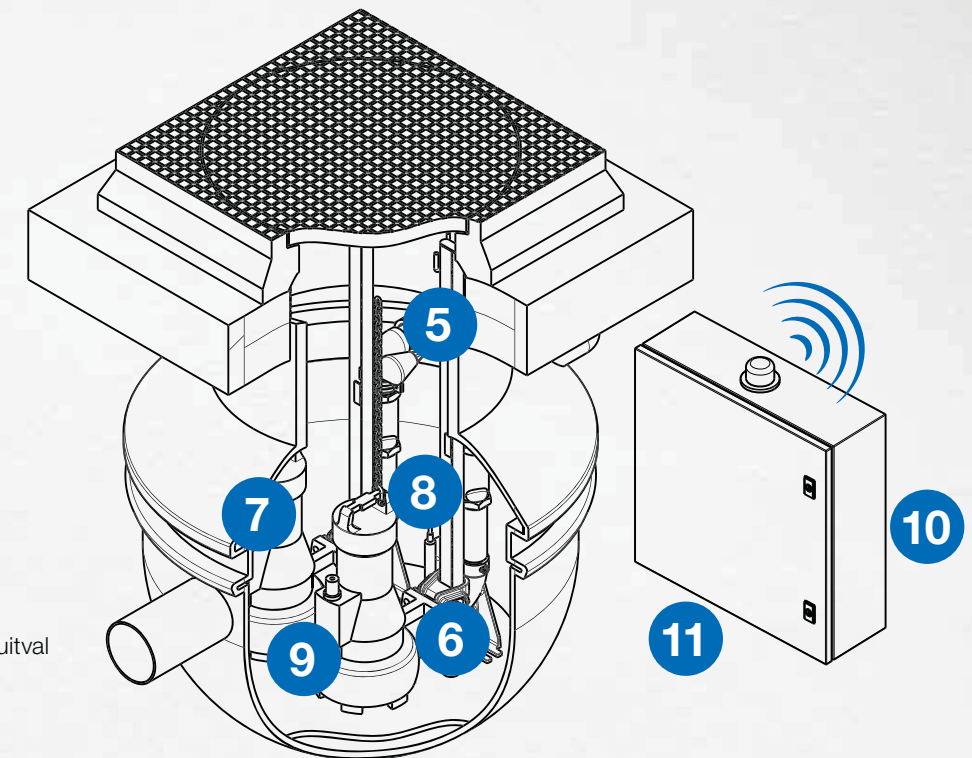

Beiden

- 8** *Defecte druksensor(en)*
Risico: Drooglopen, uitvallen, onjuiste aansturing van de installatie met gevolgen voor waterdruk/-niveau
- 9** *1 of meerdere pompen buiten gebruik (of reservepomp in gebruik)*
Risico: Uitval van de gehele installatie door ontbreken reservepomp
- 10** *Storing toerenregeling/besturing*
Risico: Drukschommelingen of overbelasting van de motoren of complete uitval van de besturing op termijn.
- 11** *Geen spanning*
Risico: Installatie blijft (tijdelijk) uit