

Niveau-afhankelijk schakelapparaat

Aanvullende gebruikshandleiding DP Levelcontrol II

Accu-vervangingsset

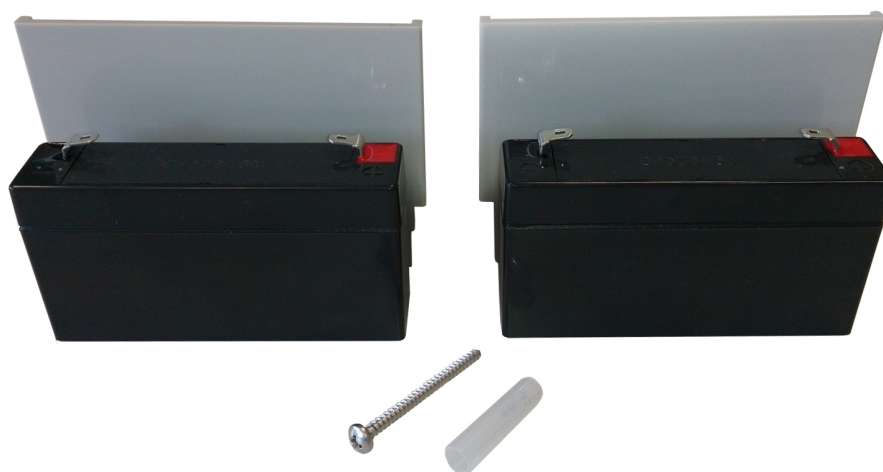

CE

Impressum

Origineel bedrijfsvoorschrift DP Levelcontrol II

Alle rechten voorbehouden. De inhoud mag zonder schriftelijke toestemming van de fabrikant niet worden verspreid, verveelvuldigd, bewerkt noch aan derden worden doorgegeven.

In het algemeen geldt: Technische wijzigingen voorbehouden.

© Duijvelaar Pompen B.V., Alphen aan den Rijn, Netherlands 2026-03-24

1 Aanvullend bedrijfsvoorschrift

1.1 Algemeen

Dit aanvullende bedrijfsvoorschrift geldt aanvullend bij het bedrijfs-/montagevoorschrift. Alle gegevens van het bedrijfs-/montagevoorschrift moeten worden opgevolgd.

Tab. 1: Relevante bedrijfsvoorschriften

Serie	Volgnummer van het bedrijfs-/montagevoorschrift
DP Levelcontrol II	BE00000595 (4041.82)

1.2 Algemene aanwijzingen / veiligheidsvoorschriften



⚠ GEVAAR

Ondeskundige aansluiting van de accu

Levensgevaar!

- Bij het aansluiten op de printplaat op de juiste polariteit letten.
- Bij het aansluiten van de accu op de juiste polariteit letten.
- Na de montage van de accu, controleren of de accu ook werkt wanneer deze niet op het net is aangesloten.



⚠ GEVAAR

Ondeskundige omgang met accu

Levensgevaar!

- Accu niet aan hoge temperaturen blootstellen.
- Accu niet in het vuur gooien. Explosiegevaar.
- Accu niet openen en/of bouwtechnisch aanpassen.
- Accu beschermen tegen vocht.
- Accu bij beschadiging van de behuizing of de contacten niet in bedrijf nemen.
- Veiligheidsvoorschriften op de accu in acht nemen.



⚠ GEVAAR

Ondeskundige montage / vervanging van de accu

Levensgevaar!

- De montage / vervanging van de accu mag alleen door elektrotechnici (of over de elektriciteit geïnstrueerde personen conform VDE 0100) worden uitgevoerd.
- Accu alleen monteren als de schakelkast stroomloos is.
- Accu niet kortsluiten.



AANWIJZING

De looptijd van de schakelkast in accubedrijf is alleen gegarandeerd wanneer de accu's om de 5 jaar worden vervangen. Alleen originele onderdelen gebruiken.

Voor het afvoeren van accu's de volgende punten in acht nemen:

- Delen van de verpakking scheiden en per materiaalsoort afvoeren.
- Algemeen geldende richtlijnen voor het afvoeren van afval en de wetgeving omtrent het afvoeren van batterijen (BattG) in acht nemen.
- Accu's mogen niet via het huisvuil worden afgevoerd en moeten in een verzamelcontainer worden opgeslagen.

1.3 Opstelling/Inbouw

1.3.1 Schakelkast voorbereiden

1. Schakelkast van de voedingsspanning loskoppelen.
2. De 6 inbusbouten aan de bovenzijde van de schakelkast losdraaien en behuizing openen.

1.3.2 Accu vervangen

1.3.2.1 Accu verwijderen

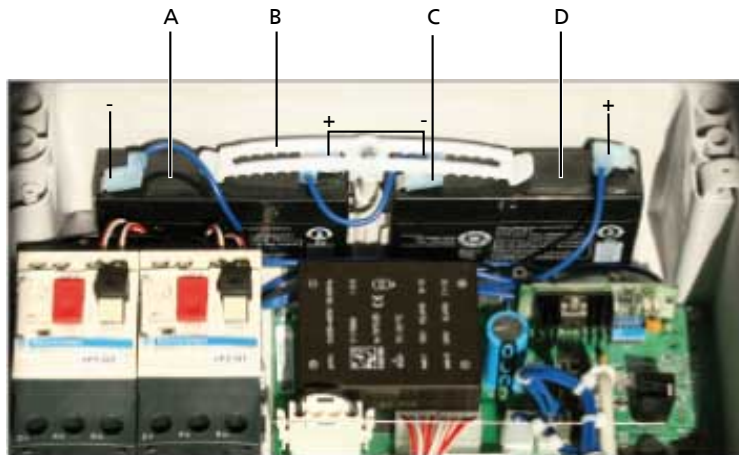

Afb. 1: Accu verwijderen

A	Accu	C	Geprefabriceerde verbinding
B	Klem	D	Accu

- ✓ Schakelkast is volgens de voorschriften voorbereid. [⇒ Hoofdstuk 1.3.1, Pagina 4]
1. Elektrische aansluitkabels van de buitenste polen van de accu's verwijderen.
 2. Bout van de klem (B) losdraaien.
 3. Klem (B) en afstandsbus verwijderen.
 4. Geprefabriceerde verbinding (C) van de binnenste polen van de accu's verwijderen.
 5. Accu's (A, D) verwijderen.

1.3.2.2 Accu monteren



AANWIJZING

De capaciteit van de accu is na een ononderbroken laadtijd van ca. 11 uur maximaal.

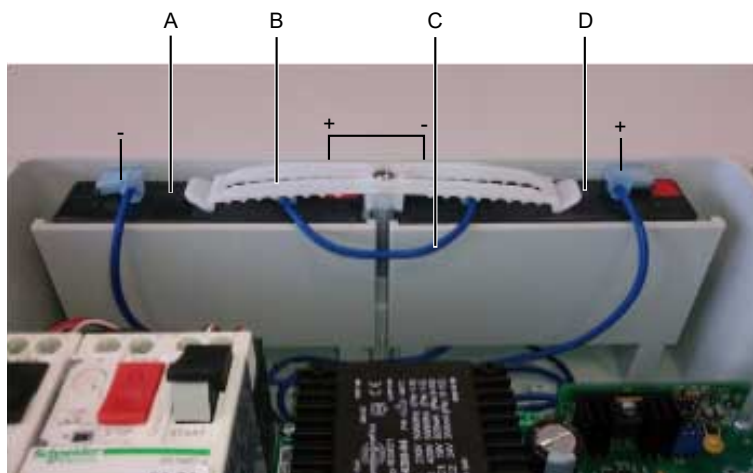

Afb. 2: Accu monteren

A	Accu	C	Geprefabriceerde verbinding
B	Klem	D	Accu

1. Adapter en accu's (A, D) op de daarvoor bedoelde plaats aanbrengen. Markering op de bodem van de behuizing (+ en -) in acht nemen.
2. Binnenste poolpunten van de accu's met vooraf gemaakte verbinding (C) in serie schakelen.
3. Accu's met de klem (B), bout en afstandsbus vergrendelen.
4. Elektrische aansluitkabel op de buitenste poolpunten van de accu's aanbrengen. Op de juiste polariteit letten.

1.4 Inbedrijfname

1.4.1 Weer in bedrijf brengen



AANWIJZING

Functiecontrole ter controle van de meldfuncties bij een spanningsuitval uitvoeren. Het laadniveau van de accu's is voldoende voor een functietest van de schakelkast.

1. Huisdeksel monteren en met de 6 inbusbouten handvast aandraaien.
2. Voedingsspanning aansluiten.
3. Schakelapparaat opnieuw van de voedingsspanning loskoppelen en een functiecontrole in accubedrijf uitvoeren.
 - ⇒ Zodra de displayweergave uit gaat, de schakelkast openen en controleren of de laadregelaar en de aansluitingen correct zijn gemonteerd. Indien nodig corrigeren.
 - ⇒ Als de schakelkast optisch en akoestisch een spanningsuitval meldt, is de functiecontrole afgerond.
4. Voedingsspanning aansluiten.

duijvelaar pompen
dp pumps

Kalkovenweg 13
2401 LJ Alphen aan den Rijn (NL)

☎ +31 172 488 388

www.dp.nl

2026-03-24

BE00000693 (4041.823/01-NL)

